



Exma Rapid

Motorslutbleck.
Montering & Funktion.

Innehållsförteckning

Produktbeskrivning.....	4
Allmän information	5
Installation steg-för-steg.....	6
Styrenhet A1D.....	7
Montering av styrenhet och Exma Rapid	10
Inkoppling av Exma Rapid.....	11
Driftsättning och anslutning av Exma Rapid	12
Installation av två Exma Rapid till en styrenhet	13
Inställningar	14
Reläkort	16
Tekniska specifikation	17
Måttangivelser vid installation.....	18
Måttangivelser stolpar.....	19
Montering av stolpe.....	20
Tillbehör	21
Låstyp och monteringsstolpe.....	24
Val av stolpe	25
Stolpguide / matris	26
Felsökning och hjälp	28
Dörrkarm och dörr	30
Regelsensor	31

Produktbeskrivning

Exma Rapid består av två grundenheter. Ett motoriserat slutbleck och en styrenhet. Dessa enheter är testade och uppfyller kraven enligt SS-EN 14846:2008 i enlighet med nedanstående tabell.

Certifierings koder

4.3	4.4	4.5	4.6	4.7
Category of use	Durability and load on latchbolt	Door mass and closing force	Suitability for use on fire/smoke doors	Safety
3	C	0	D	0

4.8	4.9	4.10	4.11
Corrosion resistance, temperature and humidity	Security and drill resistance	Security electrical function	Security electrical manipulation
M	5	1	03

Exma Rapid kan med fördel användas tillsammans med, av försäkringsbolagen godkända, regel-, fallregel- och hakregellås.

En till installationen passande stolpe måste alltid väljas. Stolparna är anpassade för olika profilsystem och låsmodeller. För olika monteringsstolpar, se sidan 28.

Styrenhet A1D

Styr en eller två Exma Rapider (om dessa är monterade i samma dörr). Styrenheten kan erhållas boxmonterad alternativt anpassad för montage i rack.

Motorslutblecket är tillverkat i zink med rostfri härdad låsmekanism. Låsning- respektive öppningstid är cirka 0,3 sekunder. (Vid 24 V DC). En detektor som indikerar dörrlåsets regel finns inbyggd i slutblecket. Dörrlägesgivare ska monteras i dörr/karm. Denna ger information om dörrrens status (öppen/stängd).

Dörrindikering som visar status, låst och öppet, ska monteras vid godkänd låsning.

Samtliga nedan angivna komponenter uppfyller RoHS direktivet och elektronik-komponenterna berörs av WEEE-direktivet.

Skyddsbeslag

Det finns ett flertal varianter att tillgå. Skyddsbeslaget täcker urtaget i karmen för låsets regel och skyddar karm och slutbleckets mekanism mot regn och smuts och annan åverkan.

Kapskydd som skyddar låshusets regel mot angrepp finns som tillval.

Extra reläkort

Har två programmerbara växlande reläutgångar.

Fjädersvred

Monteras på låset som vanligt vred, men innehåller en fjäder som alltid ser till att låsets regel är utlåst. Exma Rapid monterat med fjädersvred, erbjuder en bekväm och enkel utpassage.

Vridbegränsare

Monteras som cylinderförlängare bakom låscylin-dern. Vridbegränsaren gör det omöjligt att ta ut nyckeln utan att låset är låst. I de fall dörren ska ställas olåst, utförs detta elektriskt.

Dörrindikering

Ger optisk och akustisk signal om låsets och dörrrens status. Funktioner kan väljas i styrenhetens funktionsinställningar.

Allmän information

Exma Rapid motorslutbleck erbjuder en stabil låsanordning med hög flexibilitet. Exma Rapid med godkänd monteringsstolpe, uppfyller säkerhetskraven enligt SS-EN 14846:2008 då den installeras i enlighet med detta dokument.

Slutblecket är bryttestat i tråkarm vilket säkerställer att installationer endast kan bli stabilare i andra, mer hållfasta karmmaterial. För att erhålla en komplett och stabil installation (låsenhet) måste man tillse att kompletterande låsutrustning i form av låshus i dörren samt låscylindrar och behör är lika stabila och klassade.

Detta dokument beskriver Exma Rapid i så kallad stand alone-installation, vilket innebär att Exma

Rapid motorslutbleck utnyttjas som låsning tillsammans med andra fabrikanter produkter. För att kunna utföra en sådan installation behövs en styrenhet till varje dörr. Denna styrenhet fungerar då som gränssnitt mot övriga produkter. I dessa installationer är det oundvikligt att styrenheten kan bli en angreppspunkt för manipulation av systemet. Av den anledningen bör styrenheten låsas in i skyddade utrymmen.

Obs! Detta gäller endast fristående installationer (stand alone). I installationer med Exma Mini-Read-produkter finns inte dessa angreppspunkter.

SPECIFIKATIONER FÖR RAPID

Certifikat	SS-EN14846 nr. 10-581 SSF 3522 Utgåva 2 Klass 3 nr. 19-474 . CPR nr. 18-404
Brandtestad	EI60
Drivspänning	24-30V DC +- 10% Filtrerad och stabiliserad likspänning.
Strömförbrukning vid vila	85 mA
Strömförbrukning vid gång	300 mA
Strömförbrukning vid motorstart (50 mS)	500 mA
Temperaturområde	-20°C till +60°C
Låsningstid	0,3 sek
Klimattestad 240 tim i saltkammare	Godkänd
Material	Rostfritt / zink
Brythållfasthet i tråkarm	Grade 3
Antal låscykler vad normal drift	> 1000 000
Kodad kommunikation	Ja
med Styrenhet A1D	Ja
med MiniRead	Ja
Storlek (BxHxD mm)	26×180×34
Storlek med stolpe (BxHxD mm)	39×245×39

Installation steg-för-steg

Oavsett vilken styrenhet som används ska Exma rapid installeras enligt denna beskrivning.

Tips! Tillse om möjligt att slutblecket matas med 24-30V DC (filtrerad och stabiliserad) vilket ger bästa prestanda vad avser hur snabbt slutblecket öppnar och låser (cirka 0,3 sekunder). Lägre matningsspänning innebär att slutblecket arbetar långsammare vilket kan upplevas störande av användaren.

Installation

1. Förvissa dig först om att rätt modell används. Slutbleckets stolpe ska vara anpassad till lås och dörr.

Obs! Vid otäta karmpartier där vatten kan rinna in i profilen och därmed tränga in i slutblecket, ska karmpartiet tätas. Kontrollera att dörren fungerar korrekt och att dörrspringan överensstämmer med dörrtillverkarens rekommendationer. Vid aktiva dubbeldörrar ska dörrkordinator monteras för att säkerställa att dörrarna stängs i rätt ordning.

2. Montera Exma Rapid i karmen med låsets regel centrerad i slutblecket. För att erhålla maximal styrka i träkarmar ska de snedställda fästskruvarna monteras i cirka 60° vinkel. I installationer där extremt hög brythållfasthet eftersträvas finns speciella lösningar som är anpassade till de olika dörrfabrikanternas profilsystem. Dörrtillverkare kan idag leverera dörrar med Exma Rapid som uppfyller säkerhetsklasserna RC3 och RC4.

3. Montera styrenheten. Standard installationskabel är cirka 5 m lång. Vid längre avstånd mellan slutbleck och styrenhet måste spänningsfall i kabeln beaktas.

4. För bästa resultat, använd bifogad styrkabel.

5. Anslut dörrlägesgivaren till slutbleckets plintar 5 och 6. Givaren ska vara sluten vid stängd dörr. Använd med fördel den dörrlägesgivare som ingår i förpackningen. Borra ett 19,0 mm hål för respektive del. Känslavståndet för magnetkontakten är cirka 40 mm i omagnetiskt material som aluminium, rostfritt eller trä, och cirka 20 mm i magnetiskt material (stål).

6. Ställ in önskade funktioner med hjälp av de omkopplare som återfinns i styrenheten. Prova, före spänningssättning, att det går att låsa upp dörrlåset med nyckel.

7. Spänningssätt anläggningen.

8. Tryck på INSTALL-knappen i styrenheten. INSTALL-lampan tändes. Aktivera därefter installationspunkten i slutblecket med en rätt polariserad magnet som hålls mot mot den vita markeringen i regelöppningen. (Aktivering bekräftas med lysdiod i blecket.) Efter cirka 3 sekunder ska INSTALL-lampan i styrenheten börja blinka med korta blink vilket bekräftar att initieringen utförts. Denna installation måste utföras inom 5 minuter.

9. Tillse att låsets regel är utlåst och kontrollera funktionen.

10. Om dörrrens överfals inte täcker urtaget för låsregeln i karmen, ska slutligen skyddsbeslag monteras på dörren. Detta för att undvika klämrisk och onödiga driftstörningar orsakade av att föremål stoppas in i mekanismen.

11. Prova anläggningen.

Styrenhet A1D

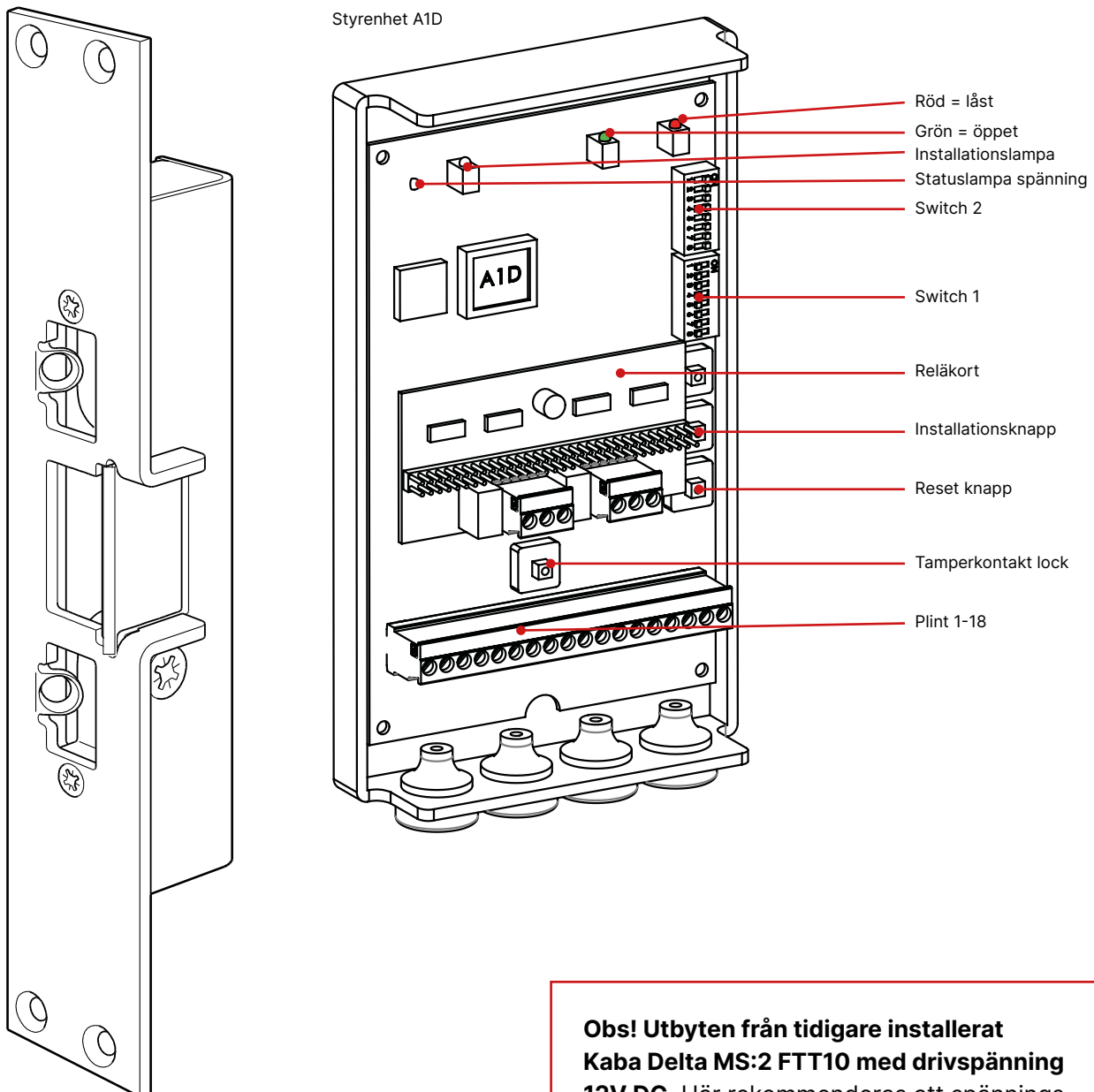

Exma Rapid motorslutbleck med monterad stolpe

Obs! Utbyten från tidigare installerat Kaba Delta MS:2 FTT10 med drivspänning 12V DC. Här rekommenderas att spänningskablarna till Exma Rapiden, tidigare anslutna på plint 1 och 4 i styrenheten, flyttas till inkommande spänning förutsatt att denna spänning uppfyller kraven (plint 17 och 18). Tillse att polariteten blir rätt (+24-30V)

- Plint 1 = 0V
- Plint 4 +24-30V i Exma Rapid

Tamper

I installationer där styrenheten behöver skyddas mot angrepp kan tamperlarm erhållas på plint 5 och 6. Två tamper-kontakter finns inbyggda i produkten. En av kontakterna hålls intryckt mot vägg och skyddar produkten mot nedmontering, den andra ligger an mot lock som därmed inte kan avlägsnas

utan att tamperlarmet aktiveras. Båda kontakterna ska hållas intryckta vid normaldrift.

Installationsknapp och installationslampa

Användes vid installation av slutblecket enligt anvisning.

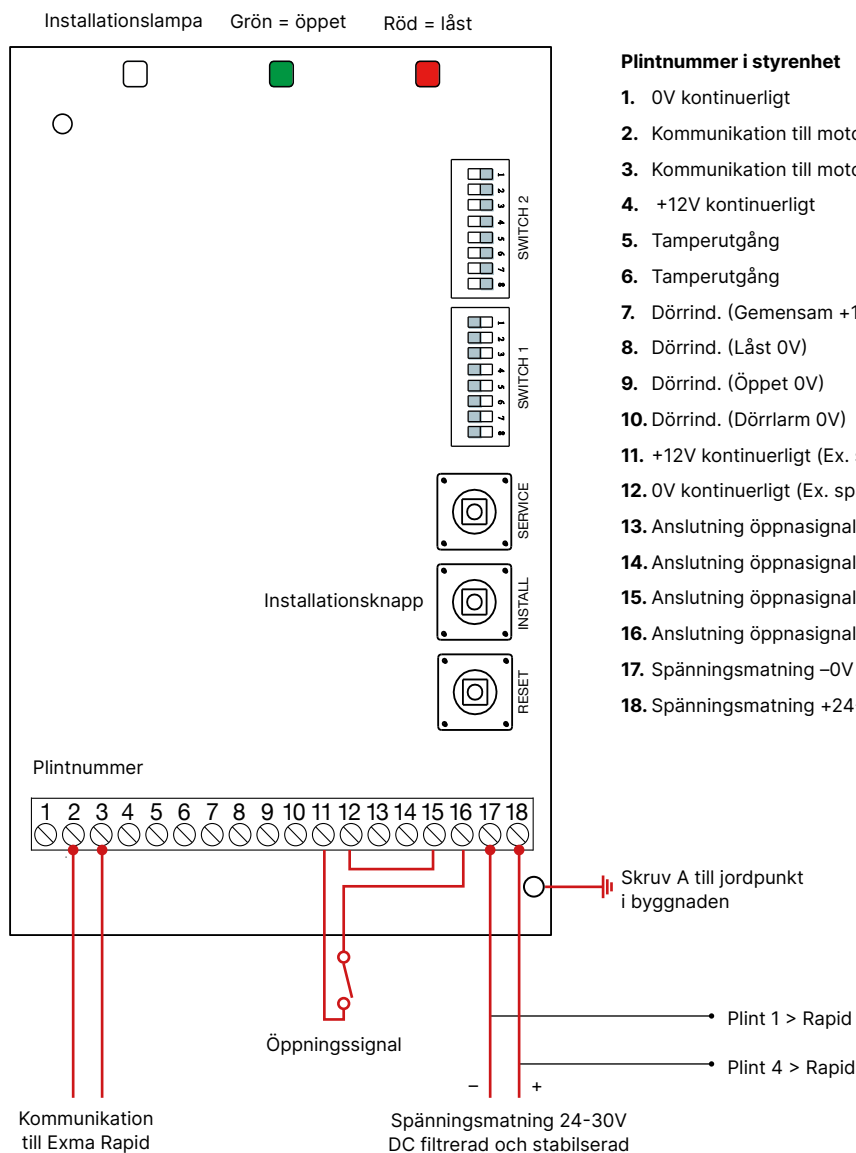

Plintnummer i styrenhet

1. 0V kontinuerligt
2. Kommunikation till motorslutbleck
3. Kommunikation till motorslutbleck
4. +12V kontinuerligt
5. Tamperutgång
6. Tamperutgång
7. Dörrind. (Gemensam +12V)
8. Dörrind. (Låst 0V)
9. Dörrind. (Öppet 0V)
10. Dörrind. (Dörrlarm 0V)
11. +12V kontinuerligt (Ex. spänning till öppnarsignal)
12. 0V kontinuerligt (Ex. spänning till öppnarsignal)
13. Anslutning öppnarsignal A (10-30V AC/DC)
14. Anslutning öppnarsignal A (10-30V AC/DC)
15. Anslutning öppnarsignal B (10-30V AC/DC)
16. Anslutning öppnarsignal B (10-30V AC/DC)
17. Spänningsmatning -0V DC
18. Spänningsmatning +24-30V DC



Inkoppling av öppnarsignal

Öppnaingångarna är optokopplade och aktiveras med spänning 12-30V AC/DC. Denna spänning kan vid behov hämtas från plint 11 och 12 i styrenheten och byglas då över till respektive öppnaingång. Öppnaingång A och B (plint 13/14 och 15/16) vid installation med ett Exma Rapid. Dessa ingångar är något olika och lämpar sig för följande:

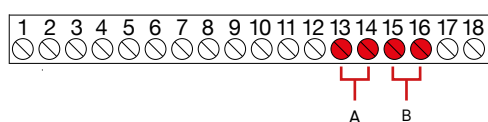

Öppnaingång A

Lämplig att använda för dagöppet-signal, ger ingen signal (reläslutning) till dörröppnarautomatik. Kan programmeras i dagöppetblockering.

Öppnaingång B

Lämplig att använda för momentan öppnarsignal. Ger alltid signal (reläslutning) till dörrautomatik (även då slutblecket är dagöppet).

Se exempel sidan 8.

Vid installationer utan dörrautomatik och där dagöppetblockering inte förekommer märks ingen skillnad på ingångarna.

Öppnaingång A och B vid installation med två Exma Rapid

Öppnaingång A. Öppnar Exma Rapid nummer 2. Öppnaingång B. Öppnar Exma Rapid nummer 1.

När båda Exma Rapiderna når öppet triggas relä för dörröppnarautomatik.

Obs! Om flera styrenheter ska styras av gemensam öppnarsignal, t.ex från tidur, måste en och samma spänningskälla användas.

Spänningssätt anläggningen

Installationslampan i styrenheten börjar blinka med korta blink var tredje sekund. Detta visar att styrenheten är i funktion.

Obs! Gör aldrig installationer med spänning tillkopplad i anläggningen.

Montering av styrenhet och Exma Rapid

Kontrollera följande anslutningar i styrenheten

- Anslutningskabel. Plint 2 och 3. Kommunikation till slutbleck. Anslutningarna mellan styrenhet/slutbleck ska vara 2/2 och 3/3.
- Plint 13 och 14 och/eller plint 15 och 16. Spänningsmatad öppnasignal/er ska vara ansluten (10-30V AC/DC).
- Plint 17 och 18. Spänningsförsörjning för anläggningen ska vara ansluten. Spänningsmatning 24-30V DC.

Kontrollera följande anslutningar i slutblecket

- Anslutningskabel. Plint 1, 2, 3 och 4. Kommunikation och spänningsförsörjning anslutningarna mellan styrenhet/slutbleck ska vara 2/2 och 3/3. Tillse att spänning är ansluten med + på plint 4 och – på plint 1 i slutblecket. Spänningen ska vara filtrerad och stabiliserad likspänning 24-30V DC (för bästa resultat). Dörrlägesgivare ska vara ansluten på plint 5 och 6.
- Jord ska vara anslutet på plint 7.

Spänningssätt anläggningen

- Statuslampa för spänning i styrenheten börjar blinka.

Installera program

Produkten är utrustad med ett självinstallerande program. Installationen utföres som följer:

- Tryck på Installationsknappen i styrenhet. Installationslampan tänds.
- Aktivera därefter installationspunkten i slutblecket med en rätt polariserad magnet. Installationen bekräftas med att Installationslampan i styrenheten börja att blinka med korta blink. Denna installation måste utföras inom 5 minuter.

Förändring av avstånd för regelindikering

Indikeringsavståndet för låsets regel är inställt från fabrik men kan vid behov kalibreras.

- Stäng dörren och se till att låsets regel är utlåst, Tryck dörren utåt så att låsregeln trycks mot slutbleckets spärrslid. För dipswitch 3 (fjädersvredsfunktion) fram och tillbaka inom tidsramen 3 sekunder och avståndet till regeln ställs in i blecket.

Obs! Detta ska endast utföras om regelindikeringen inte uppträder korrekt.

Driftsättningen är klar

- Önskade funktioner och öppettider kan nu programmeras i styrenheten.

Exma Rapid inkoppling

För komplett manual se www.exma.se



Kommunikation

Använd rekommenderad kabel. Kommunikationen är polaritetsoberoende och ansluts mellan plintarna 2 och 3 i både styrenhet och motorslutbleck.

Spänning

Styrenhetens spänningsingång (plint 17 och 18) är polaritetsoberoende och ska vara 24-30V DC. Slutblecket kräver filtrerad likspänning. För bästa prestanda ska spänningen vara 24-30V DC. Vid sådan spänningssättning fungerar Exma Rapid optimalt avseende snabbhet och styrka. Observera att anslutet nättaggregats tomgångsspänning aldrig får överstiga 30V.

Dörrlägesgivare

Anslut dörrlägesgivaren till plint 5 och 6 i slutblecket. Potentialfri slutning ska erhållas vid stängd dörr. När två Exma Rapider är installerade till en dörr kan samma dörrlägesgivare användas.

Jord

Exma Rapid och styrenhet ska anslutas till elektrisk jordpunkt i byggnaden. Enheterna kan anslutas var och en för sig till lämpligt jordpunkt. Om en stål/metalldörr utgör jord behöver ingen kabel anslutas på plint 7 i slutblecket.

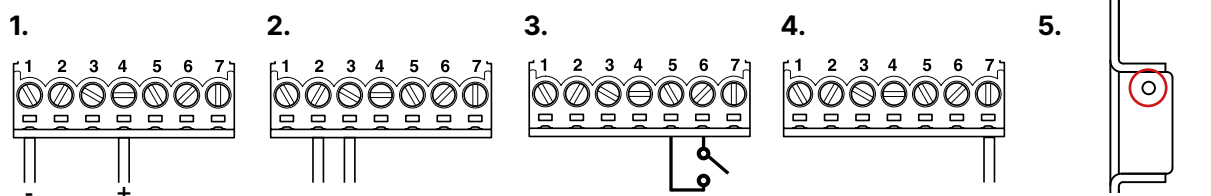

1. Inkoppling av drivspänning

Ansluts till plint 1 = - 0V DC stabiliserad likspänning.
Ansluts till plint 4 = +24V DC stabiliserad likspänning Spänningen hämtas normalt från plint 17 och 18 i styrenheten.

2. Inkoppling av kommunikation från styrenhet

Ansluts till plint 2 = kommunikation
Ansluts till plint 3 = kommunikation
Kommunikationen är polaritetsoberoende

3. Inkoppling av dörrlägesgivare (magnetkontakt)

Ansluts till plint 5 = dörrlägesgivare
Ansluts till plint 6 = dörrlägesgivare
Använd med fördel vår dörrmagnet art.nr 785300

4. Inkoppling av jord

Exma Rapid och styrenheten skall anslutas till elektrisk jordpunkt i byggnaden. Enheterna kan anslutas var och en för sig till lämplig jordpunkt.

5. Installationspunkt

Visa en rätt polariserad magnet vid den vita markeringen i regelöppningen.
Bekräftas med lysdiod i blecket.

Driftsättning och anslutning av Exma Rapid

Notera punkt 3: läget av den vita installationspunkten är beroende av höger- eller vänsterhängd dörr.

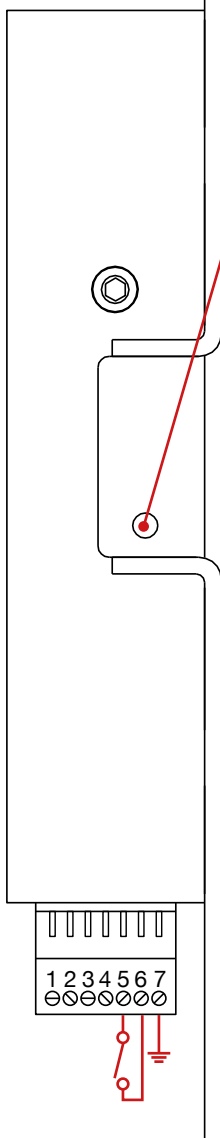

Dörrlägesgivare plint 5 och 6.

Exma Rapid är utrustad med ett självinstallerande program. Installation av Exma Rapid (nr1)

1. Tillse att brytare 1 i Switch 2 står till höger = läge ON (leveransinställning).

2. Tryck på installationsknappen i styrenheten. Installationslampan tänds.

3. Visa därefter en rätt polariserad magnet som hålls mot den vita markeringen i regelöppningen (bekräftas med lysdiod i blecket).

4. Efter cirka 3 sekunder börjar statuslampan i styrenheten att blinka med korta blink.

Installationslampan slocknar.

5. Denna installation måste utföras inom 5 minuter.

6. Om tiden går ut kommer statuslampan att blinka med långa blink.

7. Om endast ett Exma Rapid ska installeras är installationen nu färdig.

Anslutning i Exma Rapid.

Rekommenderad anslutning av medlevererad patchkabel.

PLINTNUMMER I SLUTBLECK		PLINTNUMMER I STYRENHET	
1. Blå+Blå/Vit	-0V DC	Plint 17	-0V DC
2. Grön	Kommunikation	2. Kommunikation	
3. Grön/Vit	Kommunikation	3. Kommunikation	
4. Orange+Orange/Vit	+24-30V DC	Plint 18	+24-30V DC
5. Dörrlägesgivare	(Magnetkontakt)		
6. Dörrlägesgivare	(Magnetkontakt)		
7. Brun+Brun/vit	Jord		

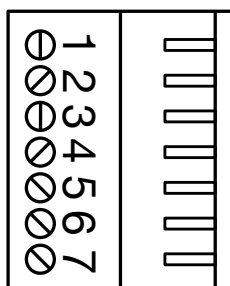

1. Blå+Blå/Vit (ett par för att dubbla kabelarean)
2. Grön (Kommunikationen ska alltid vara ett par)
3. Grön/Vit (Kommunikationen ska alltid vara ett par)
4. Orange+Orange/Vit (ett par för att dubbla kabelarean)
5. Här ansluts dörrlägesgivare
6. Här ansluts dörrlägesgivare
7. Brun+Brun/Vit

Installation av två Exma Rapid till en styrenhet

Med styrenhet A1D kan två Exma Rapid motor-slutbleck kontrolleras och styras från samma styrenhet. Motorslutblecken ska normalt vara installerade i samma dörr. Motorslutblecken spänningssätts med egen spänningkälla 24-30V DC och får inte spänningssättas via styrenheten. De båda Rapiderna kommer att betraktas som en enhet i styrenheten, vilket betyder att indikering för låst erhålls först när båda slutblecken är låsta och indikering för öppet erhålls när båda slutblecken är öppna.

I styrenheten har dock varje slutbleck sin egen öppningång vilket betyder att det är möjligt att styra ett slutbleck i taget. Normalt ansluts dock dessa öppningångar tillsammans och slutblecken fungerar då alltid som par.

Dörlägesgivare

Det är naturligt att båda låsen har samma spänningkälla och om så är fallet behövs endast en dörlägesgivare i denna installation. Dörlägesgivaren ska då anslutas till båda slutblecken. Se kopplingsschema nedan.

Kopplingsschema för dörlägesgivare

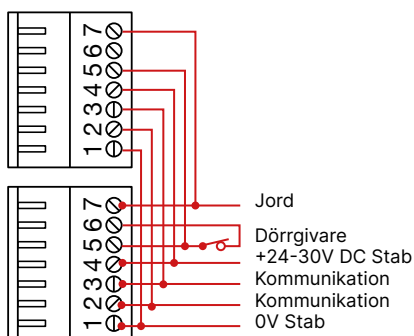

Potentialfri öppnarsignal med 2 Exma Rapid mot samma styrenhet A1D

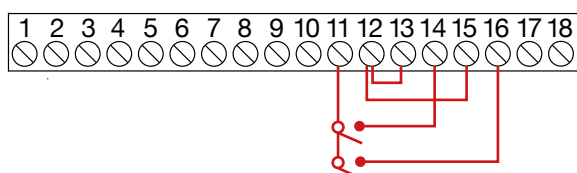

Initiering av Exma Rapid

Exma Rapid är utrustad med ett självinstallerande program. Installationen utförs som följer:

Installation Exma Rapid nr 1 (övre låset)

- Se till att brytare 1, switch 2, är ställd till höger (On).
- Tryck på Installationsknappen i styrenheten. Installlampan tänds med fast sken.
- Aktivera därefter installationspunkt i slutblecket med en rätt polariserad magnet som hålls mot mot den vita installationspunkten i slutbleckets regelöppning. Installationslampan börjar blinka efter några sekunder.

Installation Exma Rapid nr 2 (nedre låset)

- Ställ brytare 1, switch 2, till vänster (Off). Brytaren ska därefter stå kvar i detta läge. Repetera installationsförfarandet som ovan.
- Om inte installationslampan i styrenheten börjar blinka med korta blink inom 5 sek, vänd på magneten och försök igen (vid aktiveringen behöver magneten inte hållas kvar längre än 1 sek).
- Om initieringen skulle misslyckas erhålls ingen funktion men styrenheten kommer ändå att börja blinka efter 5 minuter, men då med långsamma blink.

Tips! Det är praktiskt att ansluta de båda Exma Rapiderna i serie med vanlig kat. 5 patchkabel som innehåller 8 ledare (4 par). Använd ett par för spänning (plint 1 och 4). Ett par för kommunikationen (plint 2 och 3). Ett par för dörrmagneten (plint 5 och 6). Slutligen det sista paret dubblat på Jord (plint 7).

Inställningar

Inställningar av Tider och Funktioner med hjälp av brytare så kallad dipswitch, går det att ändra funktioner och inställningar. Förändringar kan även utföras vid driftsatt anläggning. I styrenheten finns två dipswitchblock för detta ändamål, benämnda SWITCH 1 och SWITCH 2.

Följande funktioner och inställningar kan väljas:

- Akustisk signal för dörr öppen för länge, på/av. Vid installationer med dörrindikering går det att stänga av dörrindikeringsens akustiska ljudsignal för dörr öppen för länge. Ställ brytaren i av. Signalen kan oavsett denna inställning erhållas som reläslutning.
- Regellarm. Det är möjligt att erhålla ett akustiskt larm i dörrindikeringspanelen när låsets regel försvinner ur ett stängt slutbleck. Här bestäms om denna signal ska vara på eller av. Kan även erhållas som reläslutning.
- Fjädersvredsfunktion. Denna brytare ska hanteras varsamt! Se nedanstående text. I läge ON öppnas slutblecket automatiskt då låsets regel och dörr försvinner ur stängd Exma Rapid. Denna funktion användes alltid när låshuset är försett med fjädersvred.

Denna brytare används även för in kalibrering av regelsensor. När brytaren förs fram och tillbaka inom loppet av 3 sekunder startas automatiskt en kalibrering av Exma Rapidens / Rapidernas regelavkänning. Detta utförs oberoende av brytarens startposition. Var därför vaksam vid förändring av brytarens läge så att inte kalibrering sker av misstag. Fabriksinställd vid leverans

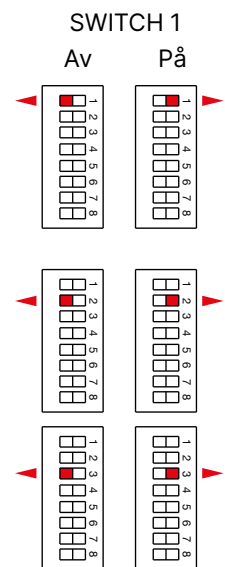

- Systemövervakning. Styrenheten övervakar och kontrollerar kommunikationen i sitt anslutna slutbleck och dess anslutningskabel. Kabelbrott och manipulationsförsök kan erhållas som reläslutning i reläkort.
- Dörrindikering ja/nej. Det är möjligt att ändra de optiska indikeringarna i dörrindikeringspanelen. Vid godkänd installation ska röd indikering (låst) vara aktiv max 15 sekunder. och grön indikering (öppet) max 2 minuter. Dessa tider erhålles genom att ställa brytare 5 i läge på. I läge av indikeras status kontinuerligt.
- Dagöppetblockering. (Kan inte användas när styrenheten styr två Exma Rapid) Blockerar öppningång A (plint 13/14) som blir aktiv först då öppnasignal ges på öppningång B. Exempel: Tidur för dagöppet anslutes på öppningång A. Dörren förblir låst trots att tiduret slagit till men öppnar och förblir dagöppet först vid godkänd passage vars öppnasignal är ansluten till öppningång B. Öppnasignal ansluten på öppningång B är alltid aktiv.

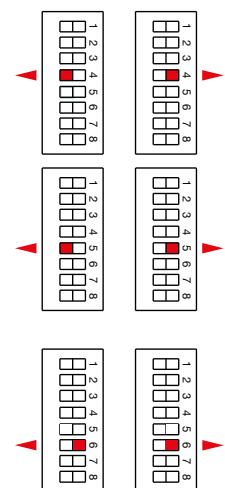

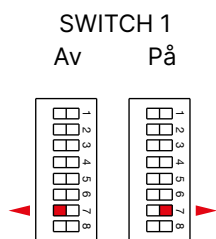

- Akustisk signal för olåst för länge, på/av. Vid installationer med dörrindikering går det att stänga av dörrindikeringens akustiska ljudsignal för olåst för länge. Ställ brytaren i av. Signalen kan oavsett denna inställning erhållas som reläslutning.

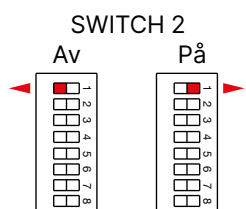

Switch 2

Installation av Exma Rapid nr 2. Användes när två Exma Rapid ska anslutas i samma dörr. Läge På (leveransinställning). I detta läge installeras slutbleck nr 1. Läge Av. Inställning när slutbleck nr 2 installeras. Brytaren ska alltid stå i den position som speglar hur många slutbleck som ingår. På vid 1 st Exma Rapid och Av när det är 2 st Exma Rapid.

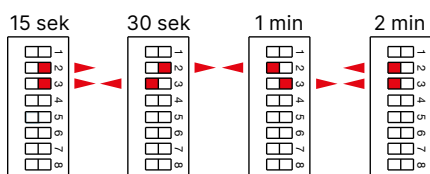

Tidsinställning olåst för länge.

Kan efter inställd tid aktivera reläslutning när dörren varit olåst för länge. Signalen kan också erhållas som ett akustiskt larm (se switch 1 pos. 7) i dörrindikering (tillbehör) Signalen är aktiv i en eller två minuter varefter ett huvudlarm kan erhållas via ett växlande relä. I händelse dörren bryts upp aktiveras akustiskt larm omgående.

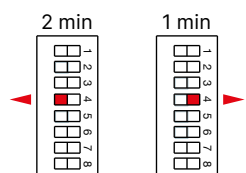

Tid till huvudlarm.

Ett huvudlarm aktiveras alltid omgående efter signal olåst för länge eller signal dörr öppen för länge. Detta huvudlarm kan erhållas som en reläslutning. Här bestäms efter hur lång tid respektive förlarm ska övergå till huvudlarm.

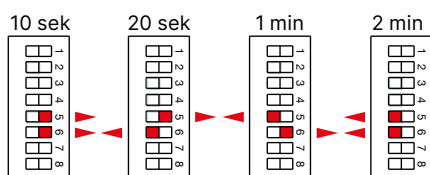

Tidsinställning dörr öppen för länge.

Aktiverar efter inställd tid ett akustiskt larm i dörrindikering (tillbehör) och/eller reläslutning när dörren varit öppen för länge. Signalen är aktiv i en eller två minuter varefter ett huvudlarm kan erhållas som reläslutning.

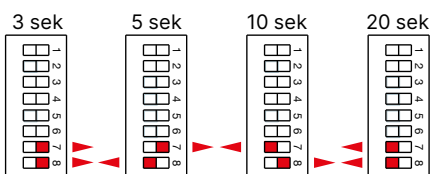

Ställ in önskad öppethållartid. Öppethållartid är den tid slutblecket hålls öppet. Väntetiden avbryts automatiskt när dörren öppnas.

Reläkort

Utsignaler via relä. Reläkortet har två programmerbara växlande reläer som vart och ett kan programmeras med byglar enligt nedanstående specifikation. Det finns plats för två reläkort i en

styrenhet. Som standard levereras styrenheten med ett reläkort. Bilden visar relä 1 byglat på 14 = Låst, relä 2 byglat på 10 = Dörrstatus. Tillbehör Extra reläkort art.nr 285565.

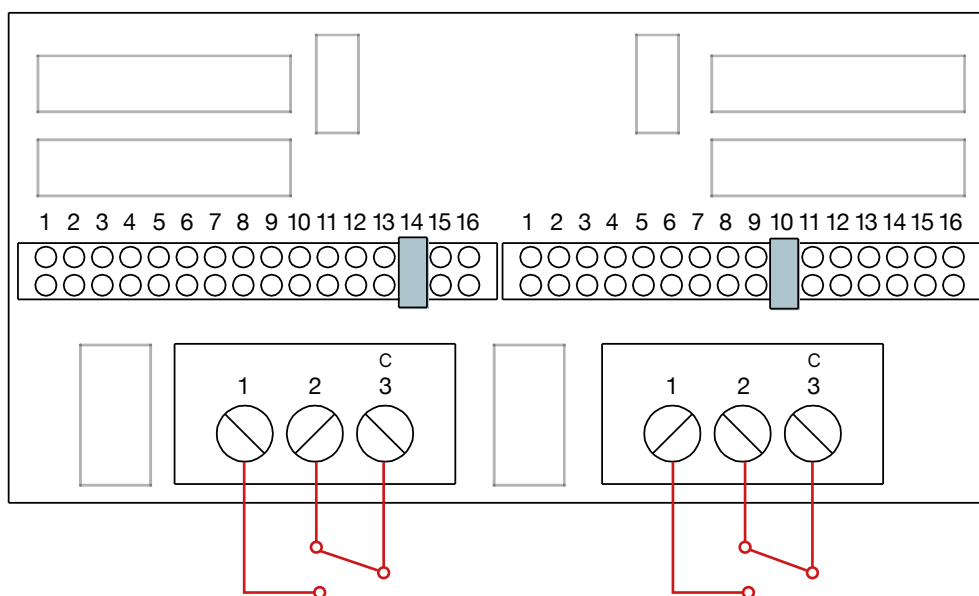

1. Ingen funktion.

2. Huvudlarm efter olåst för länge. Aktiveras efter att olåst för länge (se sida 11) varit aktiv.

3. Systemövervakning. Reläet växlar efter 15 sekunder om styrenheten tappar kontakt med slutblecket. Valbart aktiv/inaktiv via brytare 4 i switch 1 (övervakning av kommunikationen).

4. Dörr öppen för länge. Reläet växlar då dörren varit öppen för länge. Det vill säga efter den tid som ställts in på brytare 5 och 6 i switch 2.

5. Huvudlarm efter dörr öppen för länge. Aktiveras efter dörr öppen för länge (se sida 11) varit aktiv i en eller två minuter (installera brytare 4 i switch 2).

6. Låsregel försvinner ur stängt slutbleck.

7. Ingen funktion.

8. Slutblecket hindras i sin rörelse mot stängt.

9. Öppnarsignal till dörrautomatik. Reläet växlar 5 sek då slutblecket når öppet.

10. Dörrstatus. Reläet växlar då dörr är stängd.

11 Regelstatus. Reläet växlar då låsets regel är på plats.

12. Öppet. Reläet växlar då slutblecket är öppet. (Lika position 15).

13. Olåst för länge. Reläet växlar då dörren varit olåst för länge. Det vill säga efter den tid som ställts in på brytare 2 och 3 på switch 2.

14. Låst. Reläet växlar då slutblecket är stängt, dörr och låsregel på plats.

15. Öppet. Reläet växlar då slutblecket är öppet. (Lika position 12).

16. Reläet drar vid följande: 2 minuter om slutblecket hindras i sin rörelse mot stängt – förlarm, dörr öppen för länge och regel försvinner ur stängt slutbleck.

Tekniska specifikation

EXMA RAPID

Är konstruerad mot kraven angivna i RoHS-direktivet och uppfyller dessa avseende ingående komponenter och deras materialsammansättningar.

Är berört av WEEE-direktivet för omhändertagande av elektronikavfall/elektronikskrot.

Drivspänning	24-30V DC (-10 % +10 %) filtrerad och stabiliserad likspänning
Strömförbrukning	vila 85 mA
Strömförbrukning	vid gång 300 mA, motorstart 500 mA i 50 mS
Temperaturområde	-20°C - +60°C
Låsningstid	vid $\geq 18V-30V$ DC ca 0,3 sek.

STYRENHET

Är konstruerad mot kraven angivna i RoHS-direktivet och uppfyller dessa avseende ingående komponenter och deras materialsammansättningar.

Är berört av WEEE-direktivet för omhändertagande av elektronikavfall/elektronikskrot.

Drivspänning	24-30V DC (-10 % +10 %) filtrerad och stabiliserad likspänning
Strömförbrukning	vila 50mA (exkl. slutbleck)
Temperaturområde	-5°C - +60°C
Utgångar	
Indikeringspanel	3 st utgångar. 12V DC max belastning 300 mA
Utgång spänning	En utgång 12V DC 300mA
Ingångar	
Öppnasignal	2 st optoisolerade ingångar 10-30V AC/DC
Kommunikation	
Typ	Transformatorkopplad, polaritetsoberoende Lontalk™ FTT-10
Hastighet	78 Kbaud
Kabel	Partvinnad 2-ledare Belden 8471 eller likvärdig
Max kabellängd	2 700m i bussnät. 500 m i fri topologi

RELÄKORT

Strömförbrukning	60 mA per draget relä	
Kontaktkapacitet reläer	Resistiv belastning	110V AC 0,3 A
		24V DC 1,0 A
	Induktiv belastning	10V AC 0,2 A
		24V DC 0,3 A

Måttangivelser vid installation

Urtag i karm ska vara minst 215 mm centrerat för att skruvplinten och kabelanslutningar ska få plats.

Kabelanslutning Exma Rapid

Anslut kablarna enligt färgschemat nedan.

* När två Exma Rapider är installerade i samma

dörr, ansluts dörrlägesgivaren till ett av slutblecken på plint 5 och 6. Därefter ska Plint nr 5 i båda slutblecken sammankopplas. Kontrollera att färgerna på kablarna är korrekt inkopplade innan anläggningen spänningssätts.

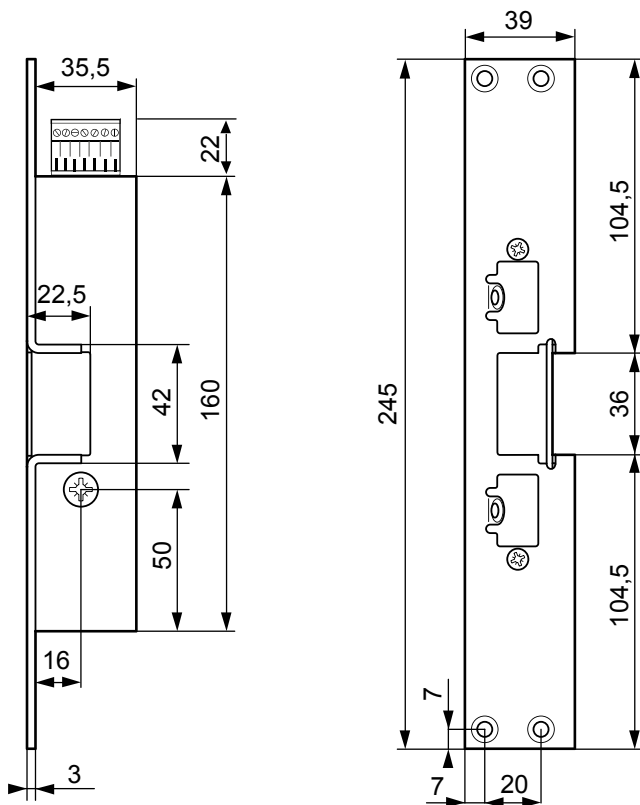

Urtag i dörrkarm ska vara minst 200 mm på höjden, centrerat från regelöppningen, detta för att skruvplint och kabelanslutningar ska få plats. Djupet på urtaget ska vara minst 39 mm om stolpen fälls in och minst 36 mm om den monteras utanpå dörrkarmen.

Måttskissen visar Exma Rapid med stolpe R245-13 monterad. För måttskisser på övriga stolpar eller stolpar till olika dörrprofiler kontakta Exma.

PLINTNUMMER

1. Blå+Blå/Vit	0V DC filtrerad och stabiliserad likspänning
2. Grön	Kommunikation
3. Grön/Vit	Kommunikation
4. Orange+Orange/Vit	+24-30V filtrerad likspänning
5. Dörrlägesgivare*	
6. Dörrlägesgivare*	
7. Brun+Brun/vit	Jord

Blå+Blå/Vit (ett par för att dubbla kabelarean)
 Grön (Kommunikationen ska alltid vara ett par)
 Grön/Vit (Kommunikationen ska alltid vara ett par)
 Orange+Orange/Vit (ett par för att dubbla kabelarean)
 Här ansluts dörrlägesgivare
 Här ansluts dörrlägesgivare
 Brun+Brun/Vit

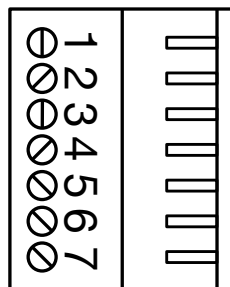

Kabelanslutning Exma Rapid

Måttangivelser stolpar

Notera mått på P- och X-stolpar

X-stolpe

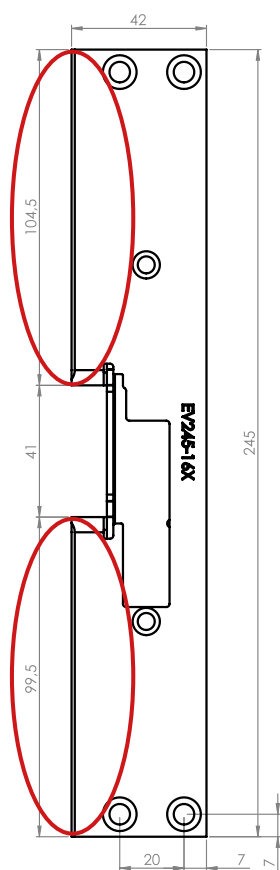

P-stolpe

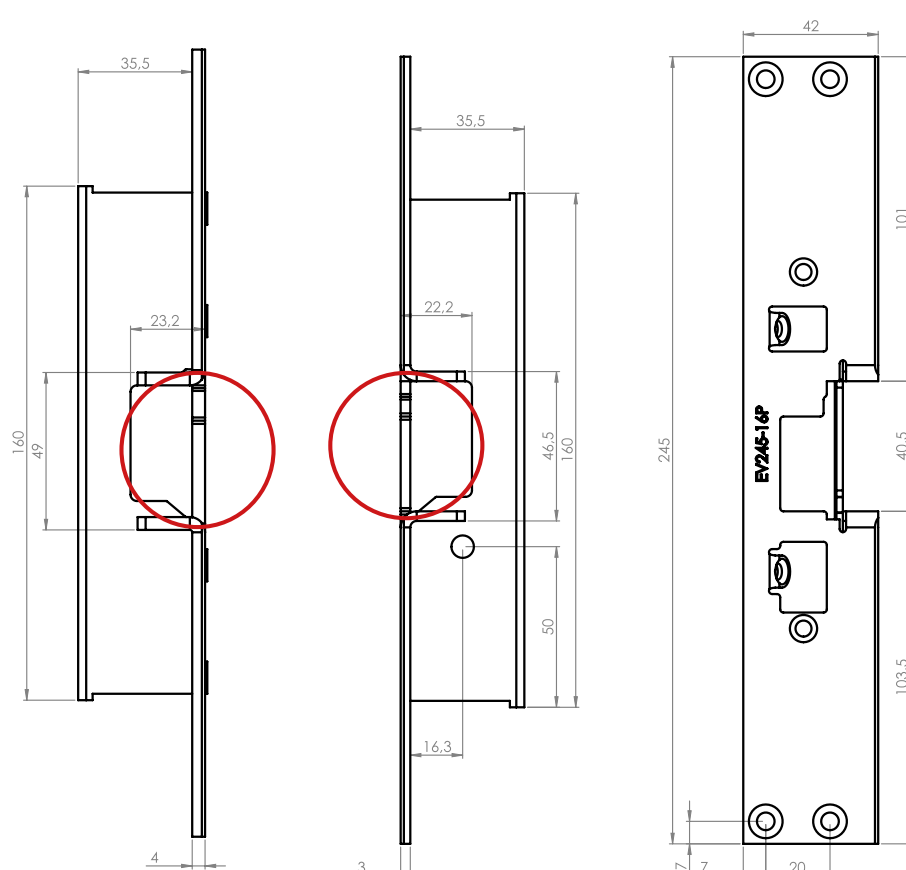

P- och X-stolpar

Notera att våra P- och X-stolpar har ett varierande större mått vid regelpassagen. Dessa P & X stolpar är inte helt symmetriska i höjdmått som våra standardstolpar. Se bild för hänvisning av nämnda mått.

Montering av stolpe på motorslutbleck

- Se till att motorenhetens drivmutter/vagga (A) befinner sig i helt öppet läge. Vaggan kan vid behov flyttas med en skruvmejsel i motoraxelns skruvspår (B)
- Placera bladfjädern (C) på vaggans nitar enligt bilden nedan.
- Placera därefter spärsliden (D) på vaggnitarna.
- Med spärsliden i detta läge kan valfri stolpe monteras. Håll med hjälp av tummen spärsliden på plats vid montering. Vinkla stolpen och tryck fast spärsliden med kanten på stolpen och låt därefter stolpen glida in i sin position, hela tiden med tryck på spärsliden. Kontrollera att motorfästet ligger korrekt i sitt läge och att inga kablar kläms.
- Skruva fast stolpen med de medföljande skruvarna i följande ordning: 2 st M4×8 rostfri (E), 4 st M2×4 rostfri (F), 1 st M6×12 rostfri (G)

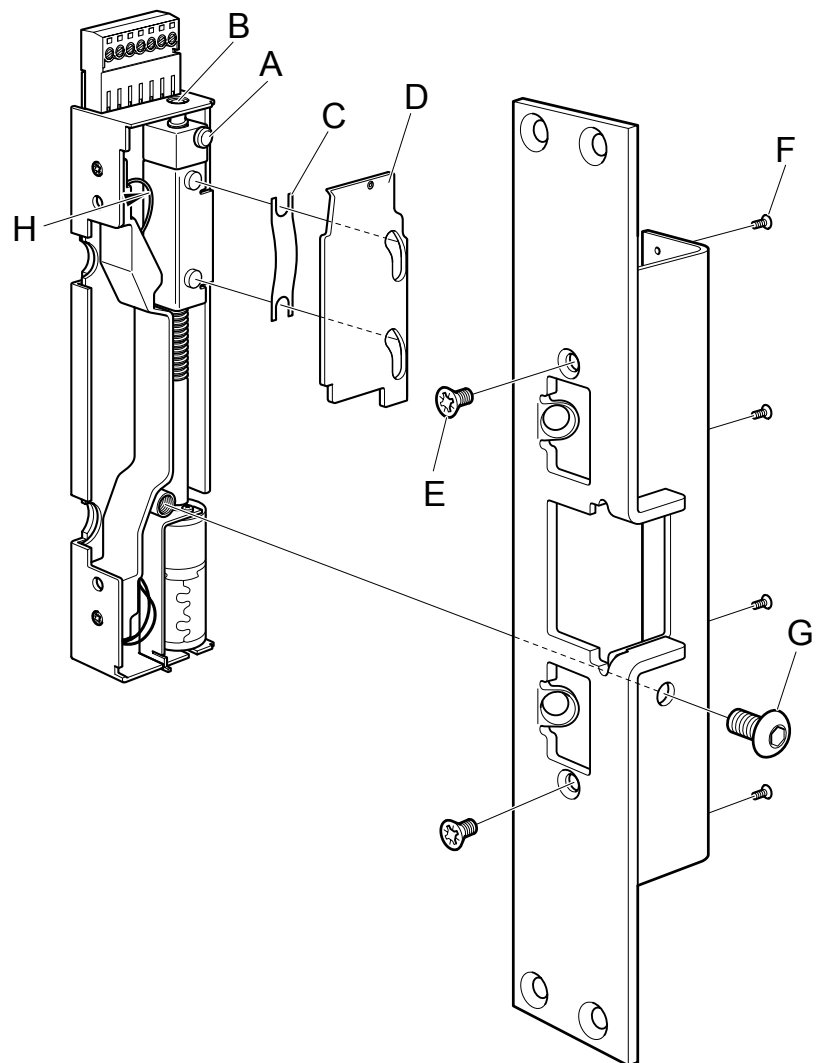

Obs! Endast de skruvar som medleveras för fastsättning av stolpe får användas. Om andra skruvar används kan dessa skada motorslutblecket.

Tillbehör: Exma Connection Box

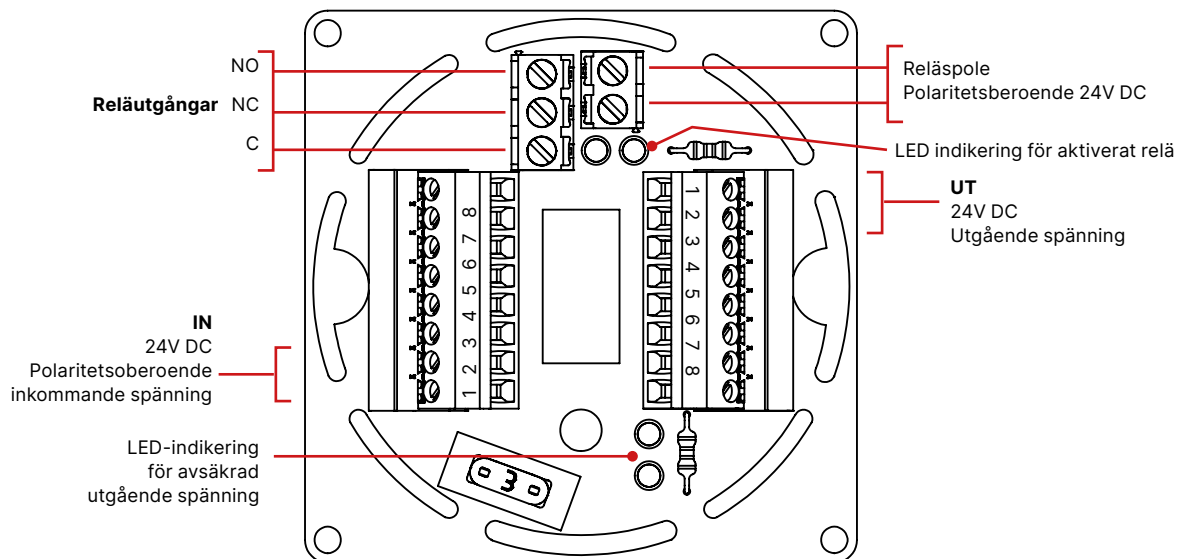

IN PLINTNUMMER	UT (TILL/FRÅN LÄSARE OCH SLUTBLECK) PLINTNUMMER
1. +24V DC från strömkälla	1. +24V DC till lås och läsare (orange) (avsäkrad med 2A)
2. -0V DC från strömkälla	2. -0V DC till lås och läsare (blå) (avsäkrad med 2A)
3. Terminering	3. Kommunikation till lås och läsare (grön)
4. Terminering	4. Kommunikation till lås och läsare (grön/vit)
5. Tryckknappar (valfri färg)	5. Tryckknapp (orange/vit från läsare)
6. Tryckknappar (valfri färg)	6. Tryckknapp (blå/vit från läsare)
7. Ex. elslutbleck som daglås (brun/vit)	7. Ex. elslutbleck som daglås (brun/vit från läsare)
8. Jord (valfri färg)	8. Jord (brun från lås och läsare)

Reläet kan användas fritt anpassat till läsarens utsignaler.

Lämpligt att använda till dörrautomatik alternativt larmstyrning eller annan utrustning som styrs via potentialfri slutning.

Tillbehör: Indikeringspanel

Dörrindikeringspanel kan monteras som tillbehör till Styrenhet A1D. Har optisk och akustisk indikering som visar lås/dörrstatus.

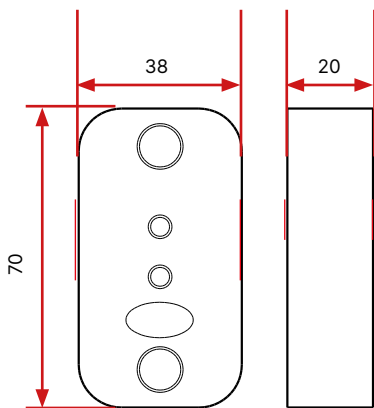

DÖRRINDIKERINGSPANEL

Drivspänning	12V DC alternativt 24V DC
Strömförbrukning	12v 65mA
Indikering	Röd/grön synlig från alla vinklar Akustisk ca 70dB
Material	Plexiglas med rostfri front
Inkoppling	Skruvplint
Färg	Transparent/svart
Art.nr	785746

Inkoppling av indikeringspanel – Styrenhet A1D

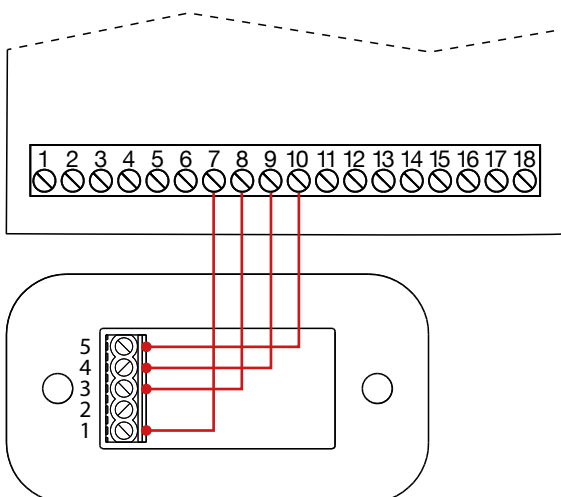

Exma DörrIndikering785746 – Inkopplingsanvisning

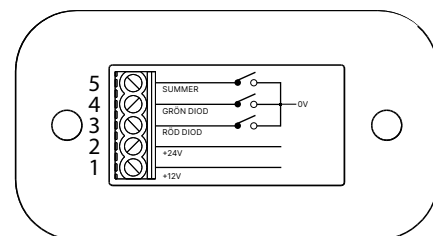

Inkopplingsanvisning (Generell)

1. +12V
2. +24V
3. 0V Röd
4. 0V Grön
5. 0V Summer

Tillbehör: Fjädersvred och vridbegränsare

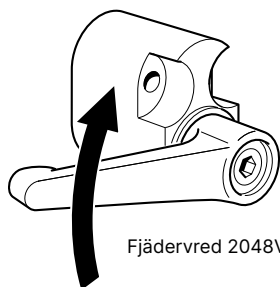

Fjädersvred 2048VV

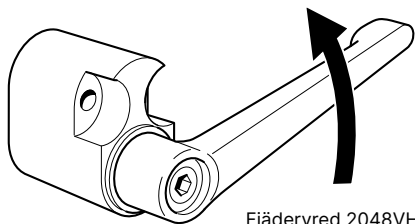

Fjädersvred 2048VH

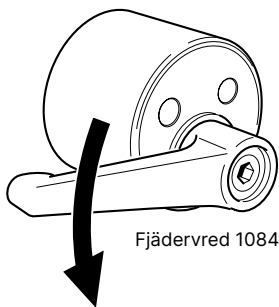

Fjädersvred 1084VV

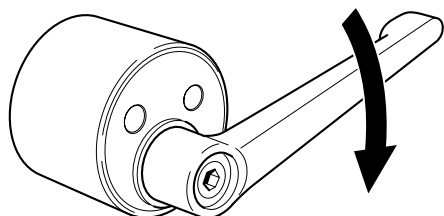

Fjädersvred 1084VH

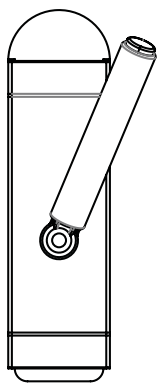

Fjädersvred 122

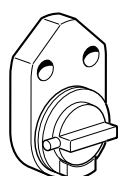
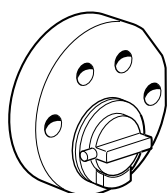
Vridbegränsare
2048VBVridbegränsare
1048VB

Fjädersvred kan användas till de flesta godkända regel-, hakregel- och fallregellås. Fjädersvredet ersätter det vanliga vredet och ser till att låsets regel automatiskt låses ut direkt efter verkställd öppning. Till hakregellås av smalprofiltyp används 2048VV eller 2048VH, till fallregellås och regellås används 1084VV eller 1084VH. För val av vänster eller högervändning se bilder nedan.

- Vredspaken är ställbar i olika lägen. Fjädersvred med förlängd grön vredspak finns som tillval.
- För dörrar med hög användningsfrekvens rekommenderas öppning med tryckknapp istället för fjädersvred.

Obs! Tillsammans med ASSA Evolution/Connect låshus kan fjädersvred endast användas om blindcylinder monteras. Om låscylinder ska monteras måste fjädersvred Exma 122 användas.

Vridbegränsare monteras under låscylindern och förhindrar att nyckeln kan tas ur cylindern i olåst läge. Finns i två varianter, 1048VB för montage under rund cylinder (regel- och fallregellås) och 2048VB för montage under ovalcylinder (hakregellås).

Förteckning över stolpar för olika typer av låshus

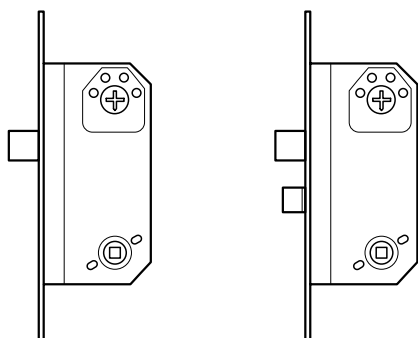

Stolpar för regellås och fallregellås

Total längd	Artikelbenämning
245 mm	R245-13, R245-16, R245-15-15, R245-15-26
410 mm	R410-13V, R410-13H

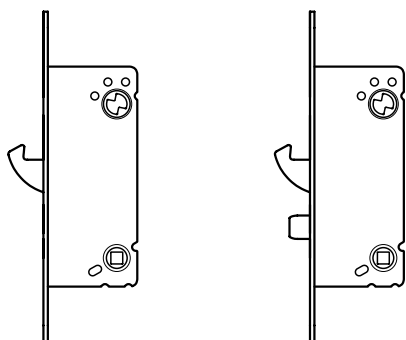

* Motsvarande EV stolpar finns även till låshus ASSA710 och 711 (benämningen eller namnet slutar på P eller X, se sid 23).

Stolpar för ASSA Evolution och Connect låshus

Total längd	Artikelbenämning
245 mm	EV245-13V, EV245-13H EV245-16-15V, EV245-16-15H, EV245-15-26V, EV245-15-26H

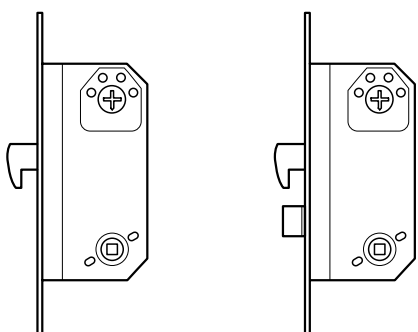

Stolpar för hakregellås

Total längd	Artikelbenämning
245 mm	H245-13V, H245-13H H245-16V, H245-16H
410 mm	H410-13V, H410-13H

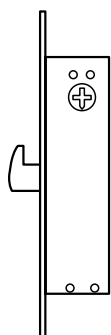

Obs! Vid montering tillsammans med låshus ASSA 13787 smalprofilås ska vänsterutförande användas vid högerhängd dörr och högerutförande användas vid vänsterhängd dörr. D.v.s. H245-13V ska användas vid högerhängd dörr och H245-13H ska användas vid vänsterhängd dörr (gäller ej stolparna H410).

Val av stolpe

Exma Rapid levereras normalt utan monterad stolpe. Påmonterad stolpe kan önskas vid beställning. Det finns flera olika modeller av stolpar som är anpassade för de flesta på marknaden förekommande låshus (se sid 28-29). Vid behov kan denna stolpe bytas mot annan modell hos en av Exmas återförsäljare.

Stolpens utförande framgår av produktbenämningen och utläses enligt nedan:

EV245-13H

Första bokstäverna i artikelnumret anger till vilken typ av låshus slutblecket passar.

R = Regellås och fallregellås
H = Hakregellås (med eller utan fallkolv)
EV = ASSA Evolution/ Connect regellås och fallregellås
P = ASSA 710 och 711
X = ASSA 511

Första tre siffrorna anger slutbleckets totala längd i mm.

Anger slutbleckets plösmått i mm.

Anger om slutblecket är avsett för vänster(V)- eller höger(H)-hängd dörr. Om V eller H saknas i artikelnumret betyder det att slutblecket är vändbart och passar så väl vänster- som högerhängd dörr.

R245-15-15

R245/15/15 innebär att slutblecket passar ett regel- eller fallregellås, har 15 mm plösmått och är ett vinkelslutbleck med 15 mm vinkel. Slutblecket är vändbart och passar både höger- och vänsterhängd dörr.

Anger att slutblecket är ett vinkelslutbleck samt vinkelns mått (t.ex. 15 = 15 mm vinkel).

Inget H eller V innebär att slutblecket är vändbart och passar både vänster- som högerhängd dörr.

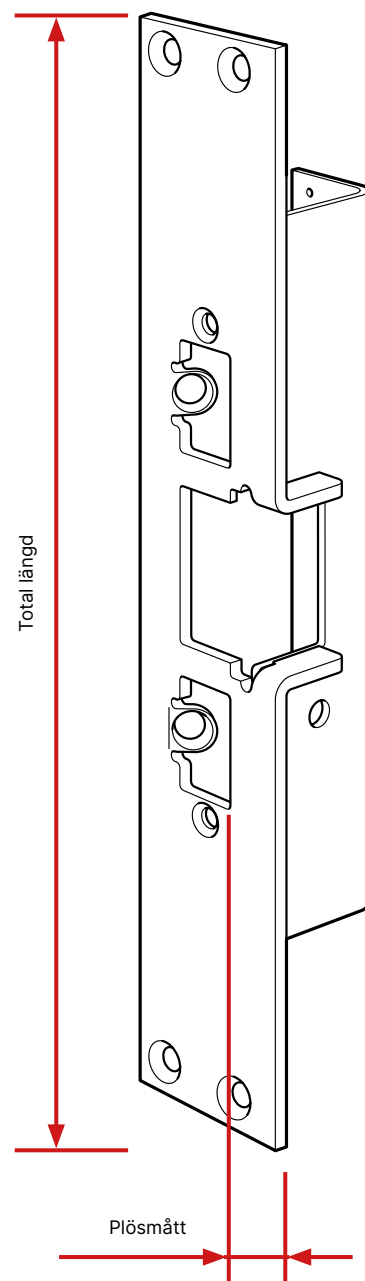



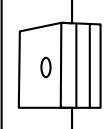
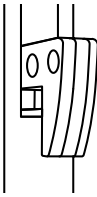
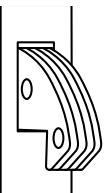
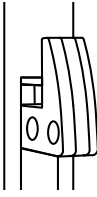
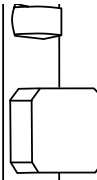

Val av monteringsstolpe beroende av låshus till Exmas motorslutbleck Rapid, Compact och Compact BLE

KOMBINATIONER AV LÅSTYP OCH MONTERINGSSTOLPE TILL EXMAS MOTORSLUTBLECK

Regeltyp	Låstyp dormakaba	Låstyp Assa	Monteringsstolpe för vänsterhängd dörr	Monteringsstolpe för högerhängd dörr
	Regellås dormakaba DL912 dormakaba DL712 dormakaba DL502* dormakaba DL5029* Kaba/MU 1216 Kaba/MU 1219 Kaba/MU 1241 Kaba/MU 316	Assa 565 Assa 8765 Assa 2588 Assa 8788 Assa 9788	R245/13** R245/16** R245/15/15** R245/15/26** R410/13-V	R245/13** R245/16** R245/15/15** R245/15/26** R410/13-H
	Hakregellås dormakaba DL5029 dormakaba DL913 dormakaba DL9132 Smalprofil hakregellås dormakaba DL8030* dormakaba DL8039* Tillhållarlås hakregel smalprofil Kaba/MU 1248 Kaba/MU 1249	Assa 587 Assa 2587 Assa 7787 Assa 9787	H245/13-V H245/16-V H410/13-H*** H245/20-V	H245/13-H H245/16-H H410/13-V*** H245/20-H
	Hakregellås dormakaba DL909 dormakaba DL919 dormakaba DL9197 dormakaba DL7197 dormakaba DL7137 dormakaba DL9192	-	D245/13-V D245/16-V	D245/13-H D245/16-H
	Smalprofilås dormakaba DL803*	Smalprofilås Assa 13787	H245/13-H H245/16-H H410/13-V***	H245/13-V H245/16-V H410/13-H***
	-	Abloy LC100	F245/10	F245/10

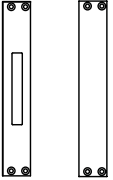
KOMBINATIONER AV LÅSTYP OCH MONTERINGSSTOLPE TILL EXMAS MOTORSLUTBLECK

Regeltyp	Låstyp dormakaba	Låstyp Assa	Monteringsstolpe för vänsterhängd dörr	Monteringsstolpe för högerhängd dörr
	-	Hakregellås Assa 310 Assa 311 Assa 410 Assa 411 Assa 2002	EV245/13-V EV245/16-V EV245/20-V EV245/16/15-V EV245/19/15-V EV245/15/26-V	EV245/13-H EV245/16-H EV245/20-H EV245/16/15-H EV245/19/15-H EV245/15/26-H
	-	Assa 511	EV245-13X-V EV245/16X-V EV245/16/15X-V	EV245-13X-H EV245/16X-H EV245/16/15X-H
	-	Assa 710 Assa 711	EV245/13P-V EV245/16P-V EV245/16/15P-V EV245-20P-V EV245-26P-V	EV245/13P-H EV245/16P-H EV245/16/15P-H EV245-20P-H EV245-26P-H
	Våra blindstolpar passar alla typer av varumärken.	Används till exempel vid förberedande installation. Blindstolpe finns även som täckskytt plan eller med 15 mm vinkel.	-	-
	Våra blindstolpar passar alla typer av varumärken.	Blind/täckstolpar med sidotäckplåt för regelpassagen. Finns i flera olika modeller.	Blindstolpe 245 mm standard. 410 mm höjd passar till äldre Kaba Delta urtag.	
	Mekaniskstolpinsats passar samtliga av våra monteringsstolpar.	-	-	-

* Lås utan tryckfunktion
** Symmetrisk (kan användas både till vänster och högerfunktion)

*** Används tillsammans med lås utan tryckfunktion. ROT-stolpe efter Kaba Delta.

Förklaringar:
R = Rakregel
H = Hakregel
D = dormakaba hakregellås
EV = Evolution/Connect

Hakregel
P= EV stolpe som passar ASSA 710 och 711
V = Vänster
H = Höger

245 eller 410 =
Längd i mm
245/15 = Plösmått
245/15/26 = Bredd på vinkel

Kontakta Exma för specialstolpar för olika slags dörrpartier.

Obs! Fallås eller dubbelfallås kan EJ användas. Vid andra, nämnda låstyper kontakta oss för konsultering.

Felsökning och hjälp

Problem vid driftsättning

Installampan i styrenheten börjar inte blinka vid driftsättning

- Vänd på den magnet som används i slutbleckets regelöppning för att initiera Exma Rapiden. Polariteten måste vara rätt.
- Kontrollera kommunikationen. Plint 2 och 3 i både slutblecket och styrenheten.
- Kontrollera att termineringsbyglar finns monterade i styrenheten på rätt sätt.
- Kontrollera strömförsörjningen av styrenhet och slutbleck. Har slutblecket rätt spänning och är polariteten rätt?

Slutbleckets regelindikering släpper när man rycker i dörren

- Se inställning av regelsensor. Switch 1, brytare 3.

Slutblecket låser inte

- Kontrollera att låsets regel är på plats och har minst 12 mm ingrepp i slutblecket.
- Kontrollera att dörrlägesgivare är korrekt monterad, samt att avståndet inte är mer än 10 mm mellan enheterna.
- Kontrollera att det inte ligger en öppnarsignal på till exempel dagöppet.

Slutblecket öppnar inte

- Kontrollera att öppnarsignal erhålls på korrekt sätt.
- I installation där öppnaingång A användes. Kontrollera att brytare 6 i switch 1 inte står i dagöppetblockering.
- Är slutbleck och styrenhet initierade mot varandra.
- Tips! Testa slutbleckets funktion separat genom att ställa brytare 3 i switch 1 (fjädersvredsfunktion) i läge på. Lås därefter upp dörrlåset och öppna dörren. Slutblecket ska då öppna. Om denna funktion fungerar är felet lokaliserat

till styrenheten. Gör om installationen med Installationsknappen.

- Kontrollera kommunikationen. Plint 2 och 3 i både slutblecket och styrenheten.

Slutblecket försöker låsa men vänder och öppnar igen. Försöket upprepas ytterligare en gång.

- Kontrollera slutbleckets fysiska montering. Slutblecket försöker låsa men når inte låst. Detta kan orsakas av för hårt åtdragna snedställda skruv i slutblecket som deformerat stolpen. Stolpen kan även vara skadad på annat sätt (inbrottsförsök) vilket förhindrar spärrslidens rörelse.
- Kan även orsakas av felaktig strömförsörjning. Se nedan.

Slutbleckets tid för att öppna är längre än 0,3 sekunder.

- Kontrollera strömförsörjning. Slutblecket drivspänning är dålig. Detta kan orsakas av felaktigt beräknat kabelarea, eller felaktigt (överbelastad) strömkälla. Kontrollera att strömförsörjning och kablar till styrenhet och slutbleck är korrekt dimensionerade.
- Kontrollera att slutblecket matas med 24V DC filtrerad och stabiliserad spänning.

Problem under drift

Slutbleckt fungerar inte trots att spänning finns

- Börja med att stänga av strömförsörjningen till styrenhet och slutbleck. Spänningssätt åter och kontrollera om slutblecket fungerar. Visar det sig att slutblecket fungerar, har produkten utsatts för elektrisk chock framkallad av till exempel statisk elektricitet. Elektriska störningar kan innebära att dataprogram i elektroniska produkter hänger sig. Att tillfälligt stänga av och slå till spänningen innebär att produk-

ternas program startas om. För att eliminera sådana störningar ska ingående komponenter anslutas till jord. Om slutblecket inte fungerar efter denna åtgärd:

- Utför en installation via Install- och reset-knappen. Om denna installation inte fungerar finns ingen kommunikation mellan styrenhet och slutbleck. Kontrollera kommunikationen. Plint 2 och 3 i både slutbleck och styrenhet.

Slutblecket står öppet utan att öppnasignal föreligger

- Slutblecket har troligtvis försökt låst två gånger men hindrats i sin låsningscykel. Slutblecket återgår efter två försök till öppet (RUS-regler).

Tips! Komplettera installationen med dörrindikeringspanel med akustiskt larm som varnar vid sådan händelse.

Slutblecket öppnar inte på öppnasignal

- Kontrollera att öppnasignal erhålles på korrekt sätt. Om öppnasignalen ligger på kontinuerligt, stäng av den och ge en ny öppnasignal. Kontrollera att strömförsörjningen och kablar till styrenhet och slutbleck är rätt dimensionerade.
- När ovanstående kontroller utförts och felet kan härledas till produkten, kontakta Er leverantör för åtgärd.
- Vår supportavdelning kan också bistå med råd och anvisningar. Ring Exma Säkerhetssystem AB tel. 016 – 14 16 80.

Att mekaniskt låsa ett öppet slutbleck

- Stäng av strömförsörjningen.
- Lås upp det mekaniska låset med nyckel.
- Använd en skruvmejsel och skruva ner slutbleckets mekanism.
- Lås det mekaniska låset med nyckel.

Service och underhåll

- För att erhålla en störningsfri funktion ska Exma Rapid motorslutbleck regelbundet rengöras och smörjas. Serviceintervallerna är beroende av miljö och användningsfrekvens. Smörjning och rengöring ska utföras minst var 50 000 öppningscykel, var sjätte månad eller vid behov.
- Smörjning: Smörj motoraxeln. Detta kan utföras när slutblecket är öppet genom att spraya till exempel dormakaba Cleaner i det styrspår för sliden som vid öppet slutbleck blir synligt i botten på regelöppningen. **Obs! Applicera smörjmedel sparsamt.**

- Rengöring: Vid behov rengörs rörliga delar.
- Installation i svåra miljöer

I installationer i tuffa miljöer

- Exempelvis nära havsbandet där man kan förutsätta att Exma Rapid kommer att utsättas för saltmättad fukt, bör kontaktytorna i skruvplinten skyddas med Silicone Pasta (Typ: Wacker Silicone Paste P4).
- Dessa slutbleck bör även smörjas oftare än vad som föreskrivits under Service och underhåll.

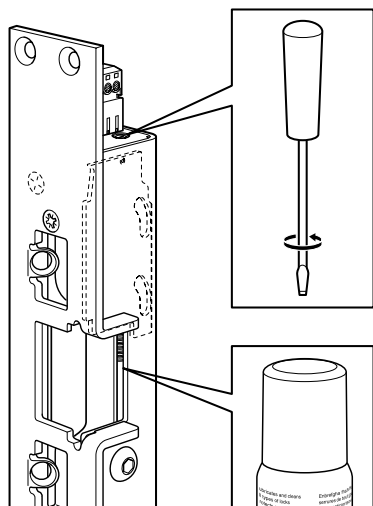

Nödlåsning

Låsmekanismen på Exma Rapid kan i nödfall manövreras med hjälp av en skruvmejsel. Detta kan vara nödvändigt om anläggningen blivit spänningslös eller inte kan manövreras av annan orsak. Låsning sker genom att Exma Rapid görs spänningslös och skruven skruvas moturs.

Smörjning

Smörj motoraxeln med t.ex dormakaba Cleaner. Detta kan endast utföras när slutblecket är i öppet läge. Spraya t.ex dormakaba Cleaner i det styrspår för sliden, som vid öppet slutbleck är synligt i botten på regelöppningen.

Obs! Applicera smörjmedel varsamt (ett pumptryck räcker). För mycket smörjmedel kan skada elektroniken.

Dörrkarm och dörr

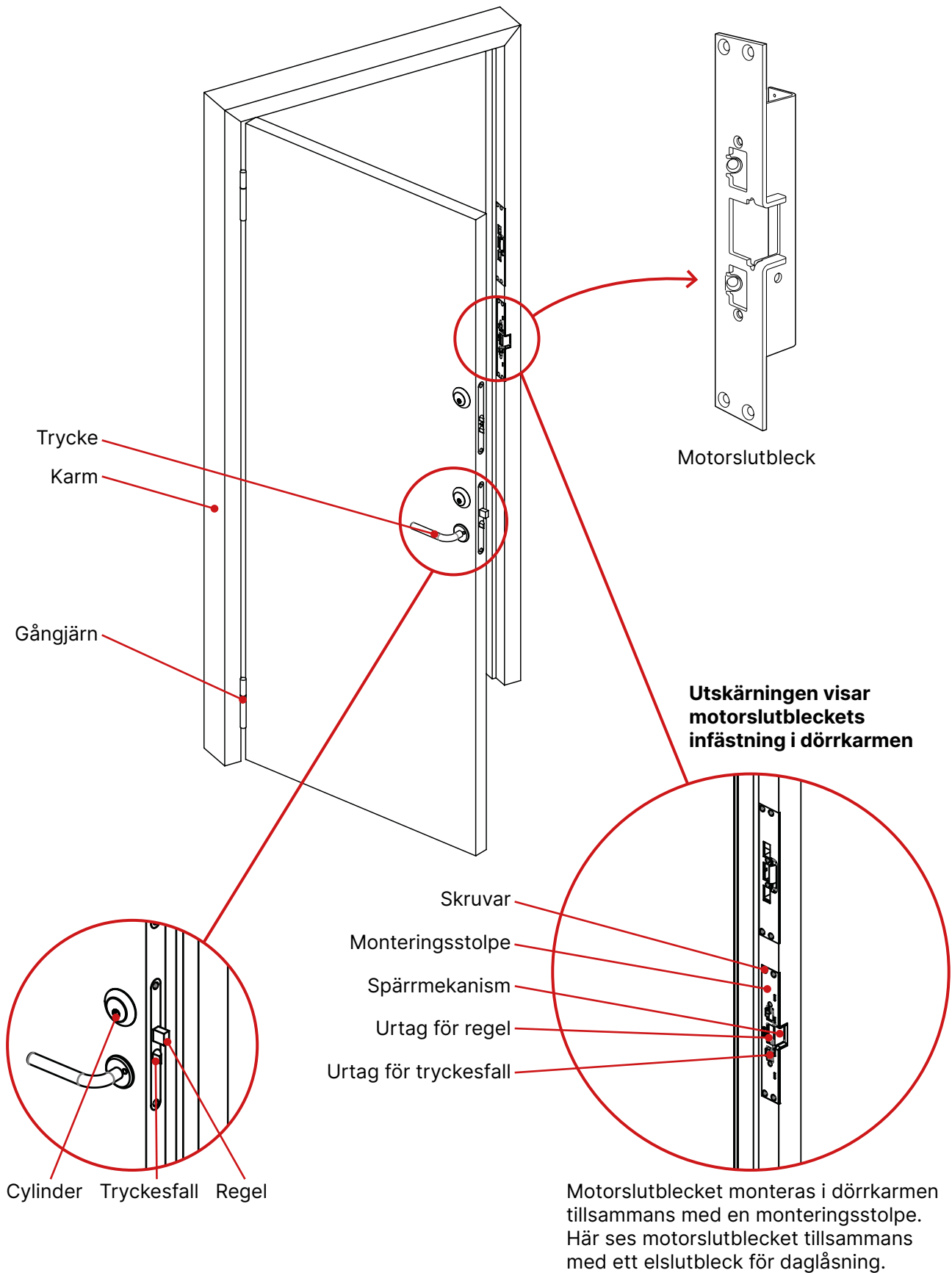

Regelsensor

Regelsensor

Exmas motorslutbleck har en inbyggd regelsensor. Regelsensorn känner av låsregelns position i motorslutblecket. När dörren är stängd och låshusets låsregel är på plats då går en signal om låsning av motorslutblecket.

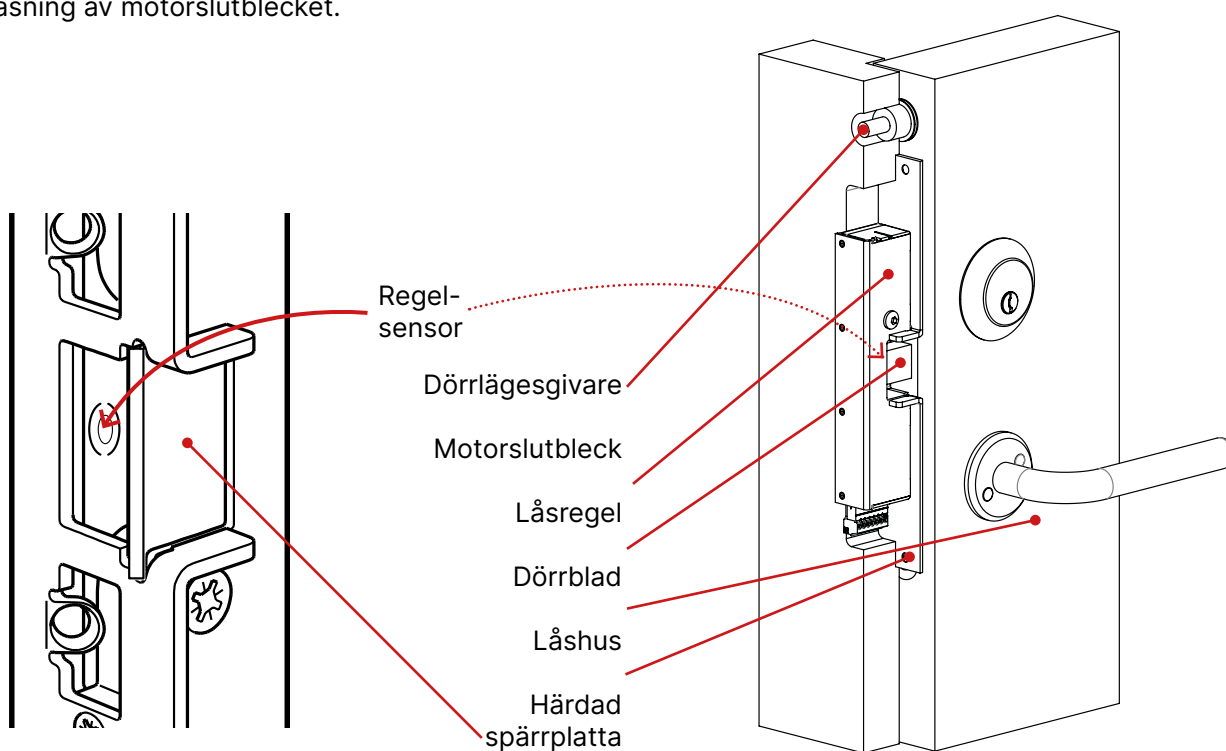

Tack

Vi på Exma Säkerhetssystem AB vill tacka dig för att du valt oss och hälsa dig välkommen som kund. Du är nu ägare av ett motorslutbleck av absolut högsta kvalitet.



EXMA SÄKERHETSSYSTEM AB
+46 16-14 16 80 | kontakt@exma.se
Montörgatan 1 | SE-632 29 Eskilstuna